

4本リード・カートリッジヒータ

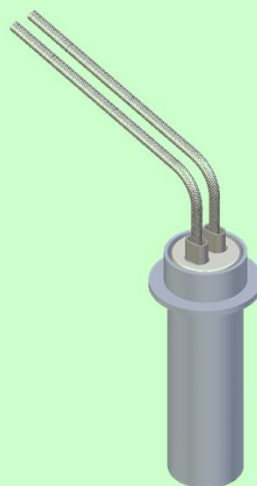

特許番号
4516783号

従来型
2本リードヒータ



ホットランナーブロックに組み込んだ場合

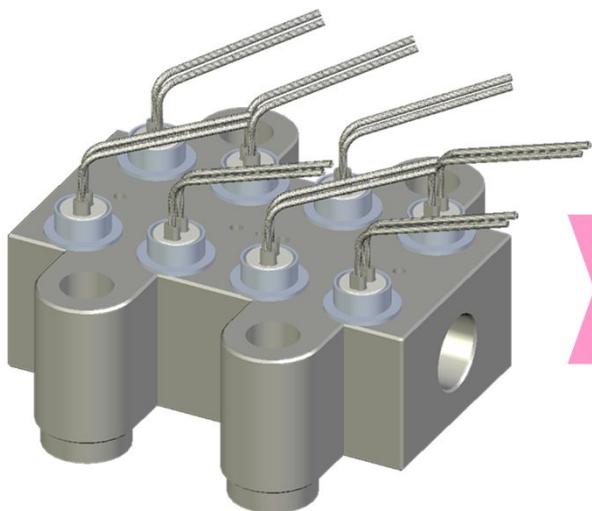

省配線化

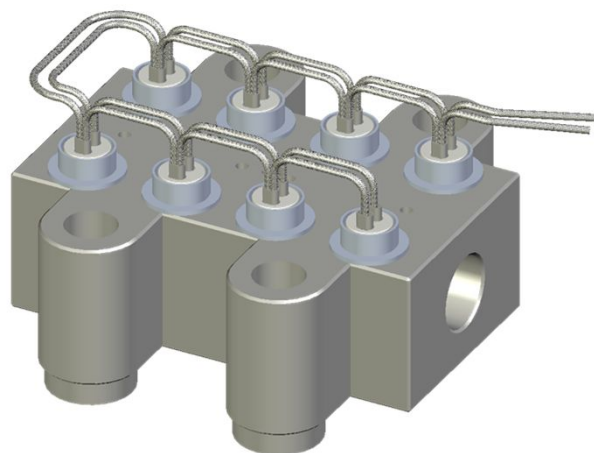

○従来の2本リードヒータで配線すると・・・

各ヒータからの電線を接続しなければならないので、電線はかさばり、配線工数もかかってしまう。

○当社の4本リードヒータを使用すれば

1つのゾーンの配線をまとめられるので、配線工数や電線のスペースが大幅に削減できます。